

E1R1, E1R2, E1R3, E1R4A, E1R4B,
E1R5, E3R3 ja E3R4
Peruspoikkileikkaus
6.5/4.5

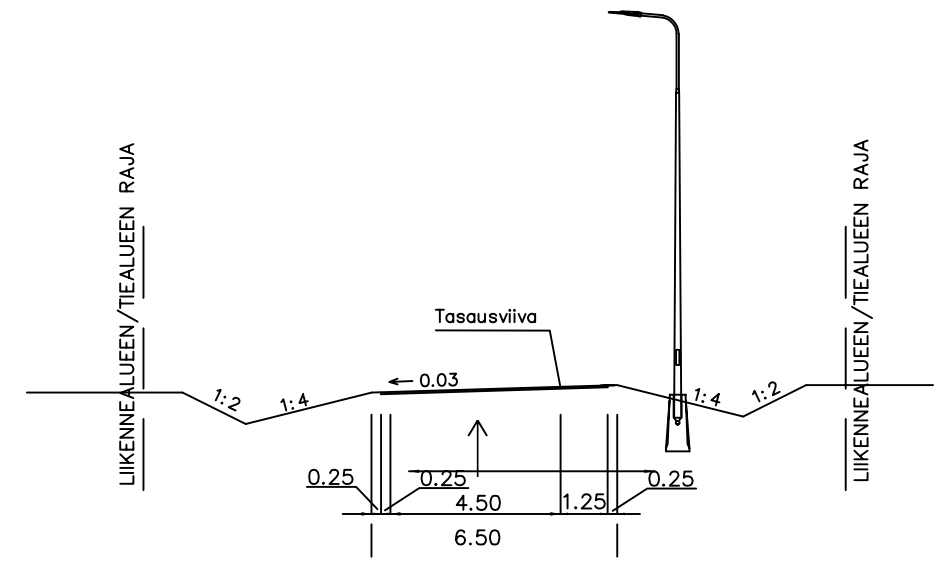

Merkki	Muutos	Pvm	Suunn.	Tark.	Koordinaattijärjestelmä	Valtatien 4 (Rantaväylä) parantaminen välillä Aholaidan eritasoliittymä - Lohikosken eritasoliittymä, Jyväskylä. Tiesuunnitelma.		
		JYVÄSKYLÄN KAUPUNKI			ETRS-GK26	Korkeusjärjestelmä N2000		
Pvm	Kari Komi	Pvm	Tapio Koikkalainen	Pvm	Satu Rajava	Tierekisteritunnus	Mittakaava	Piir.nro
10.02.2020		10.02.2020		10.02.2020	Tuomas Mäkelä/Jukka Niilo-Rämä	4/233/5550 - 4/301/1800	1:2000/1:200	5T-7
Pituusleikkaus E1R4B plv. 0-632								